

Table élévatrice manuelle Hydraulique simple ciseaux



Facile à manœuvrer grâce à son arceau de poussée, cette table élévatrice mobile constitue un moyen pratique de levée des produits de façon occasionnelle

Pouvant supporter des charges lourdes jusqu'à 500 kg, elle se lève en hauteur de 34 cm à 90cm.

Plateau de 50 cm par 85 cm

Levée hydraulique du plateau par pédale au pied en 45 coups

Descente commandée par câble par une manette montée sur l'arceau de poussée.

Bonne sensibilité du levier de descente permettant un arrêt du plateau à la hauteur voulue.

4 roulettes en polyuréthane Ø 127 mm dont 2 orientables et 2 à frein.

Livré monté, avec manuel d'utilisation et certificat CE en Français



855 007 743 - 150 kg
avec dossier repliable



855 007 747 - 1000 kg

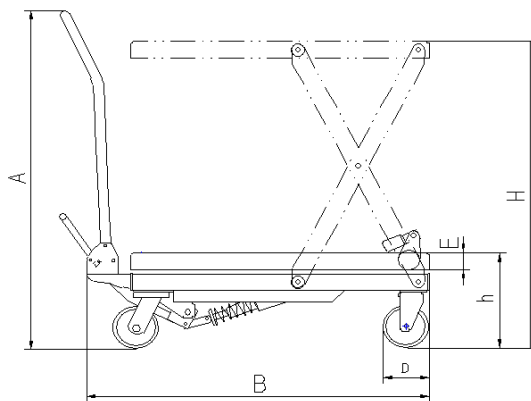

	855 007 743
Capacité kg	150
Max. hauteur H mm	740
Min. hauteur h mm	225
Dimension table mm	740x450x35
Hauteur poignée A mm	935
Longueur f B mm	830
Nombre de coups de pédale levée max	≤25
Diamètre roues D mm	100
Volume huile pompe en action ml	115
Capacité totale huile ml	220
Poids kg	44
Niveau de bruit dB	<70

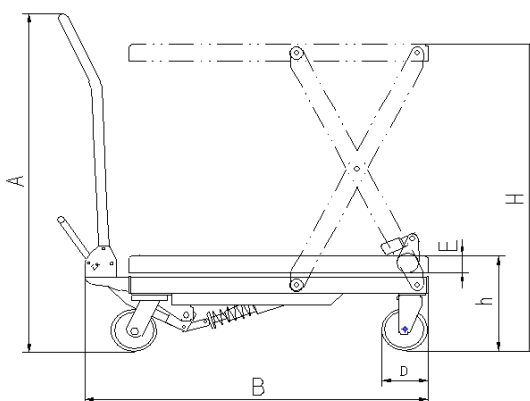

	855 007 744
Capacité kg	300
Max. hauteur H mm	900
Min. hauteur h mm	340
Dimension table mm	855x500x50
Hauteur poignée A mm	970
Longueur totale B mm	925
Nombre de coups de pédale levée max	≤32
Diamètre roues D mm	127
Volume huile pompe en action ml	164
Capacité totale huile ml	250
Poids kg	82
Niveau de bruit dB	< 70

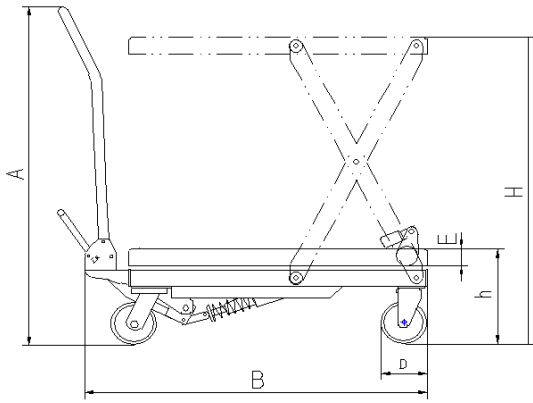

	855 007 745
Capacité kg	500
Max. hauteur H mm	900
Min. hauteur h mm	340
Dimension table mm	855x500x50
Hauteur poignée A mm	970
Longueur totale B mm	925
Nombre de coups de pédale levée max	≤45
Diamètre roues D mm	127
Volume huile pompe en action ml	164
Capacité totale huile ml	250
Poids kg	87
Niveau de bruit dB	< 70

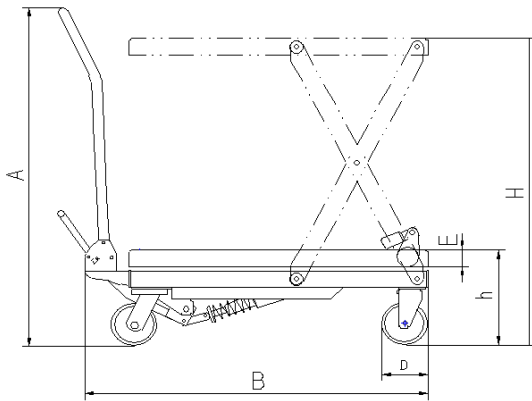

	855 007 746
Capacité kg	800
Max. hauteur H mm	1000
Min. hauteur h mm	420
Dimension table mm	1000x510x55
Hauteur poignée A mm	996
Longueur totale B mm	1150
Nombre de coups de pédale levée max	≤70
Diamètre roues D mm	150
Volume huile pompe en action ml	207
Capacité totale huile ml	300
Poids kg	115
Niveau de bruit dB	< 70

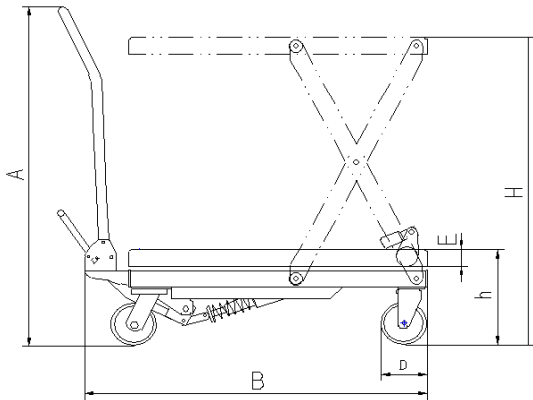

	855 007 747
Capacité kg	1000
Max. hauteur H mm	1000
Min. hauteur h mm	380
Dimension table mm	1016x515x60
Hauteur poignée A mm	962
Longueur totale B mm	1170
Nombre de coups de pédale levée max	≤55
Diamètre roues D mm	150
Volume huile pompe en action ml	257
Capacité totale huile ml	400
Poids kg	115
Niveau de bruit dB	< 70



Détail tête de Vérin

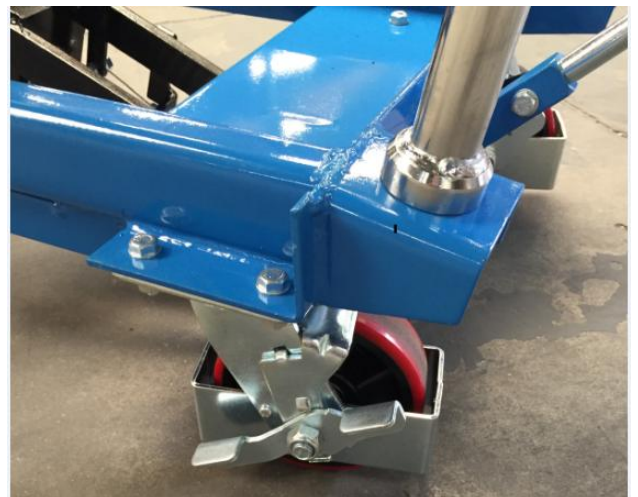

Détail roue pivotante avec frein papillon et fixation poignée



Détail de pompe, valve de sureté câble de descente



Détail de pompe et système de sécurité de descente par tige

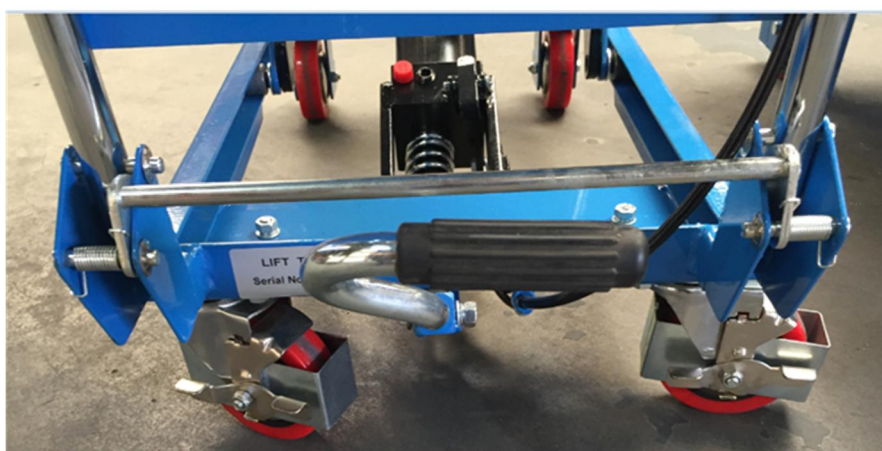

Pedale à pied de montée, 2 roues pivotantes a Freins papillons



Poignée de descente



Table en position basse et arceau plié

Modèle 150 kg : Idéal pour les petites charges à manutentionner ou pour mise à hauteur de travail. Son dossier repliable et son faible encombrement permettent un chargement facile dans un petit véhicule utilitaire.